

令和4年度 全九州バレーボール総合選手権大会(高校の部)県予選会 <組合せ>

期 日: 令和4年4月16日(土)~17日(日)

試合開始: 2日間とも9:40

開館時間: 2日間とも全会場8:00

会 場: いちき串木野市総合体育館(2日間): A・B・C・D

溝辺体育館

: E・F・G

【男子の部】

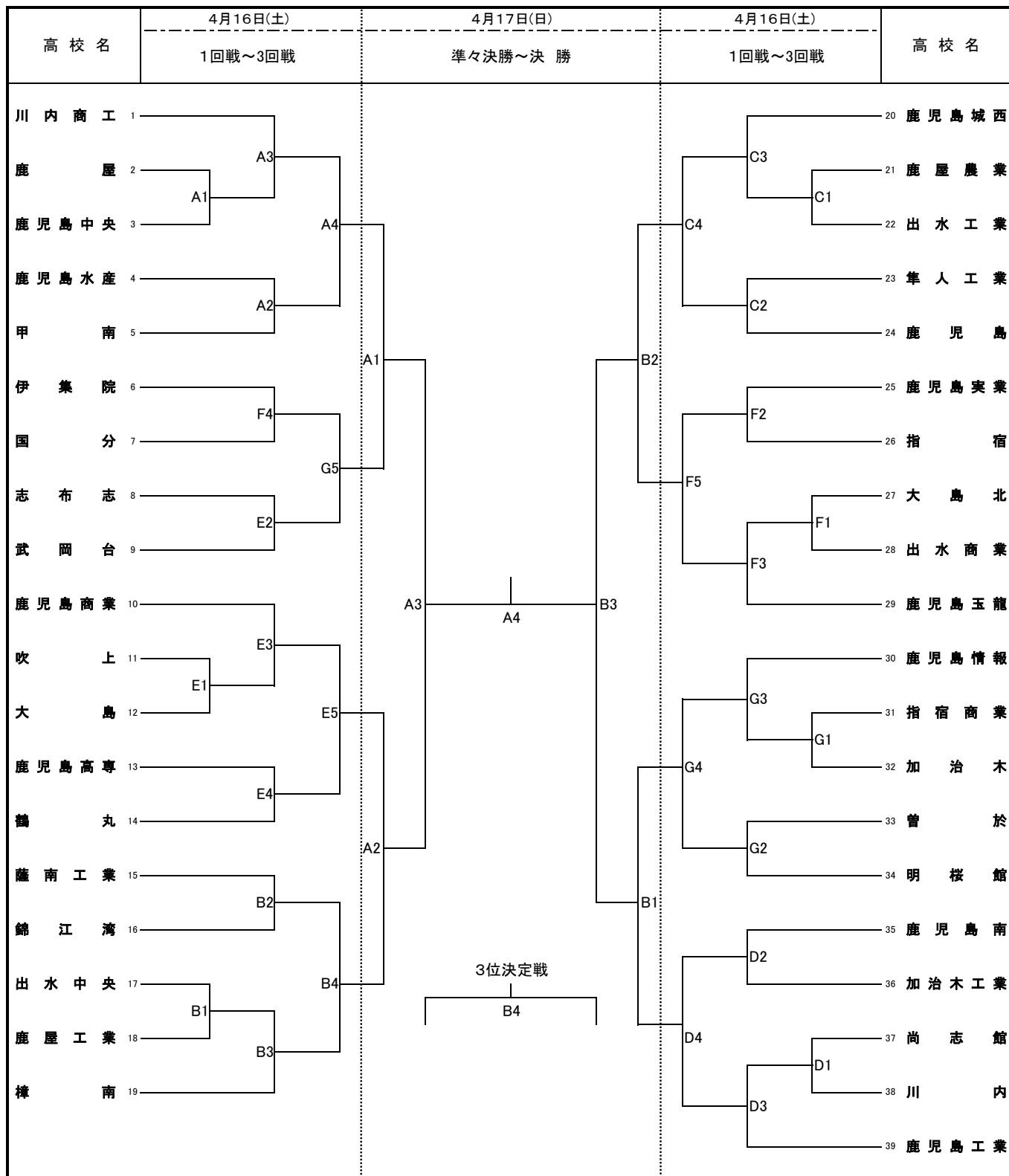

- 第1日目の第1試合一線審・記録 2試合目以降は、前試合の負けチーム
 Aコート: 鹿児島水産, 甲南 Bコート: 薩南工業, 錦江湾 Cコート: 隼人工業, 鹿児島 Dコート: 鹿児島南, 加治木工業
 Eコート: 武岡台, 志布志 Fコート: 鹿児島実業, 指宿 Gコート: 曾於, 明桜館
- 第2日目の第1試合の線審・記録は、各コートの第2試合のチームでお願いします。
- 審判員が不足した場合、チームの監督の先生方に審判を依頼することがあります。笛を準備してください。
- 本大会使用球については、ミカサ(V300W)の人工皮革カラーボールを使用する。
- 試合設定時間の目安は、ガイドラインに記載してあります。ご確認ください。なお、試合設定時間より早く開始することはありません。
- 全九州総合選手権大会(男女各2チームを推薦予定) 期日: 5月13日(金)~15日(日) 開催地: 沖縄県